

PRÉSENTOIRS | Vitrine de comptoir

VITRINES DE COMPTOIR CHAUFFÉES

RH 120

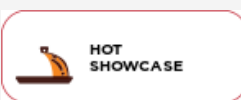

DÉTAILS



Socle en acier inoxydable



Double vitrage pour réduire toute dispersion



Lampe LED interne



CARACTÉRISTIQUES GÉNÉRALES

Vitrine de comptoir chauffé 120 L	•
Vitre incurvée et socle en acier inoxydable	•
Verre trempé avec cadre transparent	•
Thermostat mécanique	•
Thermomètre analogique	•
Lampe LED interne	•
Portes coulissantes arrière	•
Clayettes chromées réglables (Pièces N° 3)	•
Support fixe N° 4 monté sous le socle	•

SPÉCIFICATIONS TECHNIQUES

Capacité	120 L
Température	+30° - +90°C
Consommation	N/A kWh/24h
Puissance nominale	1100 W
Niveau de bruit	15 dB(A)
Poids net	48 Kg
Poids brut	55 Kg
Dimensions extérieures (LxPxH mm)	692x582x685
Dimensions internes (LxPxH mm)	662x505x430
Dimensions de l'emballage (LxPxH mm)	749x627x851
Quantités de chargement 20'/40'/40'HQ	81/162/162

DIMENSIONS DU PRODUIT

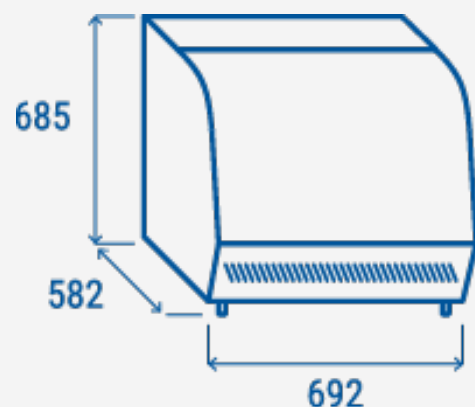

CERTIFICATIONS

CE RoHS



COOL HEAD EUROPE

We make the world a cooler place



www.coolheadeurope.com